

# HASZNÁLATI ÚTMUTATÓ

## LG Gaming Monitor (LED MONITOR\*)

\* Az LG LED monitorok LED-háttérvilágítású LCD monitorok.

A készülék használatba vétele előtt figyelmesen olvassa el az útmutatót, és őrizze meg, mert később még szükség lehet rá.

34GN850

34GN85B

34GP83A

# TARTALOM

## LICENC..... 3

## ÖSSZESZERELÉS ÉS ELŐKÉSZÍTÉS ..... 4

- Támogatott illesztőprogramok és szoftverek..... 4
- A készülék és a gombok leírása ..... 5
  - A joystick gomb használata
- A monitor mozgatása és felemelése..... 6
  - Asztali elhelyezés
  - A talp magasságának beállítása
  - A képernyő dőlésszögének beállítása
  - Kábelek elrendezése
  - A Kensington zár használata
  - A fali rögzítőlap felszerelése
  - Falra szerelés

## A MONITOR HASZNÁLATA ..... 14

- Csatlakoztatás személyi számítógéphez..... 14
  - HDMI-csatlakozás
  - A DisplayPort csatlakoztatása

- Csatlakoztatás AV eszközhez..... 15
  - HDMI-csatlakozás
- Perifériák csatlakoztatása..... 16
  - USB-kábelkapcsolat
  - Fejhallgató csatlakoztatása

## FELHASZNÁLÓI BEÁLLÍTÁSOK 17

- A főmenü aktiválása..... 17
  - A fő menüfunkciók
- Felhasználói beállítások..... 19
  - Menübeállítások

## HIBAELHÁRÍTÁS ..... 30

## MŰSZAKI ADATOK ..... 33

- Gyári támogatott üzemmód ..... 35
- HDMI időzítés (Videó)..... 36

# LICENC

Minden típushoz különböző licenc tartozik. A licenccel kapcsolatos további információkért látogasson el a [www.lg.com](http://www.lg.com) weboldalra.



A HDMI és a HDMI High-Definition Multimedia Interface kifejezések, valamint a HDMI embléma a HDMI Licensing Administrator, Inc. védjegyei vagy bejegyzett védjegyei az Amerikai Egyesült Államokban és más országokban.



The SuperSpeed USB Trident logo is a registered trademark of USB Implementers Forum, Inc.

# ÖSSZESZERELÉS ÉS ELŐKÉSZÍTÉS



## FIGYELEM

- A biztonság és a termék teljesítményének biztosításához mindig eredeti tartozékokat használjon.
- A garancia nem terjed ki a bizonytalan eredetű tartozékok használata által okozott károkra és sérülésekre.
- A mellékelt alkatrészek használatát javasoljuk.
- Ha nem LG-tanúsítvánnyal ellátott kábelt használ, akkor előfordulhat, hogy a kép nem jelenik meg, vagy hogy a kép zajos lesz.
- A dokumentumban látható illusztrációk általános eljárásokat mutatnak be, ezért az ábrák eltérhetnek a tényleges termék megjelenésétől.
- Ne vigyen fel idegen anyagot (olajat, kenőanyagot stb.) a csavarokra a termék összeszerelésékor. (Ha így tesz, azzal károsíthatja a terméket.)
- Ha túlzottan nagy erővel húzza meg a csavarokat, az a monitor károsodását okozhatja. A készülék garanciája nem vonatkozik az így okozott kárra.
- Ne szállítsa a monitort fejjel lefelé úgy, hogy csak a talpazatot fogja. Ilyenkor az állvány kicsúszhat a monitorból, és személyi sérülést okozhat.
- Ha megemeli vagy áthelyezi a monitort, ne érijen a képernyőhöz. A képernyőre kifejtett erő annak sérülését okozhatja.
- A hullámmintás megjelenéshez a bevonatkészítés általános módjától eltérően csillámadalékok is adnak a nyers festékekhez. Az így kapott fedőréteg kellően tartós és ellenálló, nem pattogzik le. Kérjük, használja bizalommal, mert a termék használata egyáltalán nem jár semmiféle problémával.



## MEGJEGYZÉS

- A részegységek eltérhetnek az itt láthatóktól.
- A készülék nagyobb teljesítménye érdekében, a használati útmutatóban szereplő minden termékinformáció és specifikáció előzetes értesítés nélkül megváltozhat.
- Az opcionális tartozékok beszerzéséhez látogasson el egy elektronikai szaküzletbe vagy webáruházba, vagy forduljon ahhoz a forgalmazóhoz, ahol a készüléket vásárolta.
- A mellékelt tápkábel a régiótól függően eltérő lehet.

## Támogatott illesztőprogramok és szoftverek

Letöltheti és telepítheti a legfrissebb verziót az LGE honlapjáról ([www.lg.com](http://www.lg.com)).

Illesztőprogramok és szoftverek	Telepítési prioritás
Monitor illesztőprogramja	Ajánlott
OnScreen Control	Ajánlott

## A készülék és a gombok leírása

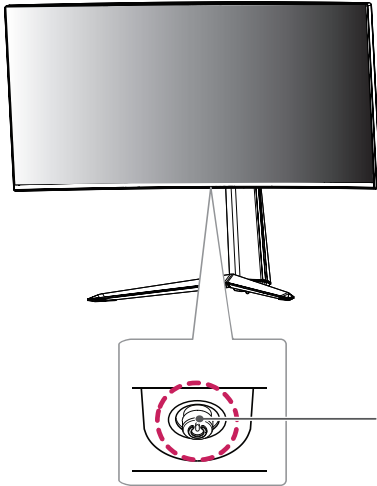

Joystick gomb / Visszajelző LED

- Be: Bekapcsolás
- Ki: Kikapcsolás

## A joystick gomb használata

A monitor funkcióit egyszerűen vezérelheti a joystick gomb megnyomásával vagy az ujjával balra/jobbra elmozdítva azt.

### Alapfunkciók

		<b>Bekapcsolás</b>	Nyomja meg a joystick gombot egyszer az ujjával a monitor bekapcsolásához.
		<b>Kikapcsolás</b>	Nyomja meg és tartsa lenyomva a joystick gombot egyszer az ujjával a monitor kikapcsolásához.
		<b>Hangerő szabályozása</b>	A hangerőt a joystick gombot balra/jobbra mozgatva szabályozhatja.
		<b>A képernyő fényerejének vezérlése</b>	A joystick gombot fel/le mozgatva vezérelheti a képernyő fényerejét.

### MEGJEGYZÉS

- A joystick gomb a monitor alján található.

## A monitor mozgatása és felemelése

Kövesse ezen utasításokat, hogy a monitor mozgatásakor vagy felemelésekor megóvja azt a karcólásoktól vagy egyéb sérülésektől, illetve formától és mérettől függetlenül biztonságosan szállíthassa.

- A monitort szállítás előtt az eredeti dobozában vagy csomagolásában ajánlatos elhelyezni.
- A monitor mozgatása vagy felemelése előtt húzza ki a tápkábelt és az összes többi kábelt.
- Tartsa erősen a monitor alját és oldalát. Ne fogja meg a panelt.

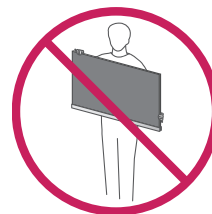
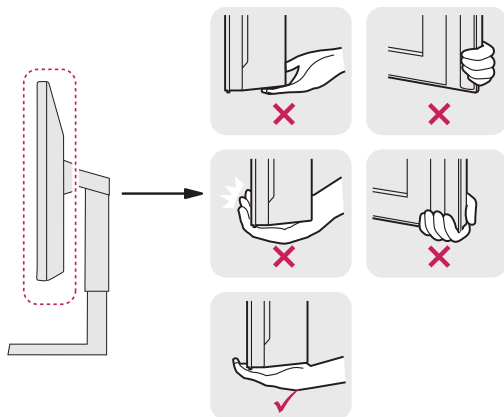

- Amikor tartja, fordítsa el magát a monitort, nehogy a képernyő megkarcolódjon.
- A monitort a szállítás során óvja az ütődésektől és a túlzott rázkódástól.
- A monitor mozgatásakor tartsa azt függőleges helyzetben, és ne fordítsa a monitort az oldalára, illetve ne döntse oldalra.



### FIGYELEM

- Lehetőleg ne érintse meg a monitor képernyőjét.
  - Ellenkező esetben károsodhat a képernyő vagy a képek előállításához használt képpontok.

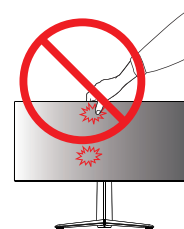

- Ha talpzat nélkül használja a monitorpanelt, annak joystick gombja instabillá teheti a monitort vagy adott esetben hozzájárulhat annak leeséséhez. A monitor leesése kárt okozhat a készülékben és személyi sérülés kockázatával is járhat. Emellett, a joystick gomb is elromolhat.

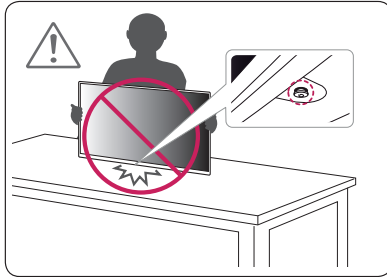

## Asztali elhelyezés

- 1 Emelje fel a monitort, és helyezze az asztalra függőleges helyzetben. A megfelelő szellőzés biztosítása érdekében a monitort legalább 100 mm távolságra helyezze a faltól.

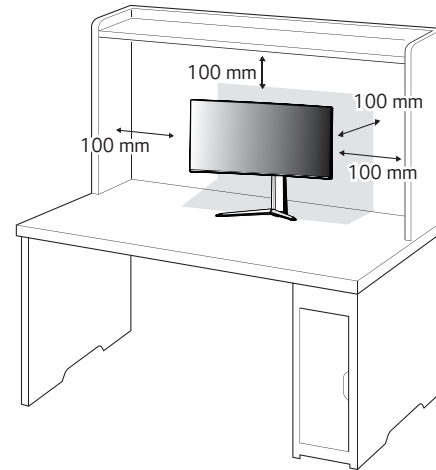

## A talp magasságának beállítása

- 1 Állítsa a talpra felszerelt monitort függőleges helyzetbe.
- 2 Fogja meg stabilan mindkét kezével a monitort, és állítsa be.

Max. 110,0 mm

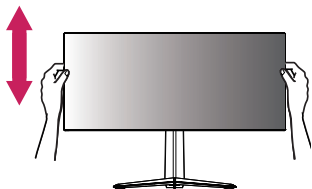

## ! VIGYÁZAT



- A képernyő magasságának beállításakor ne tegye a kezét az állványtestre, mert becsípheti az ujjait.

## A képernyő dőlésszögének beállítása

- 1 Állítsa a talpra felszerelt monitort függőleges helyzetbe.
- 2 Állítsa be a képernyő dőlésszögét.

A kényelmes megtekintés érdekében a képernyő dőlésszöge  $-5^\circ$  és  $15^\circ$  fok között állítható előre- vagy hátrafelé.

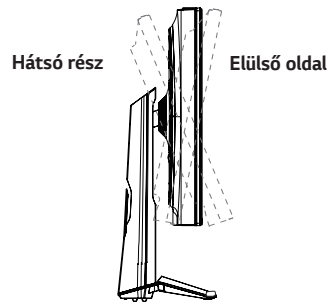



## ! VIGYÁZAT

- A képernyő beállításakor az ujszerűlések elkerülése érdekében ne tartsa a monitor keretének alsó részét az ábrán látható módon.

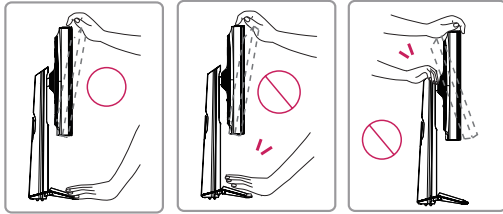

- Legyen óvatos, ne érintse, illetve ne nyomja meg a képernyő területét, amikor a képernyő dőlésszögét beállítja.

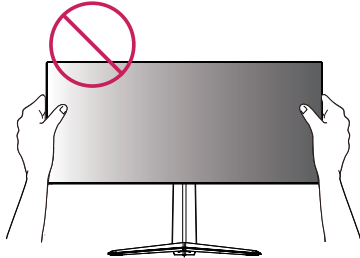

## ! MEGJEGYZÉS

- A monitor jobb vagy bal oldala enyhén (legfeljebb 3°-os szögben) elforgatható felfelé vagy lefelé. Állítsa be pontosan a képernyő vízszintes helyzetét!

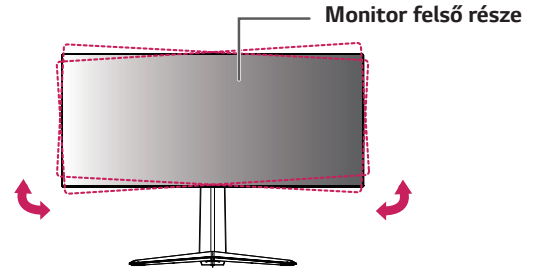

## Kábelek elrendezése

Rendezze el a kábeleket a kábeltartó segítségével (lásd az ábrát).

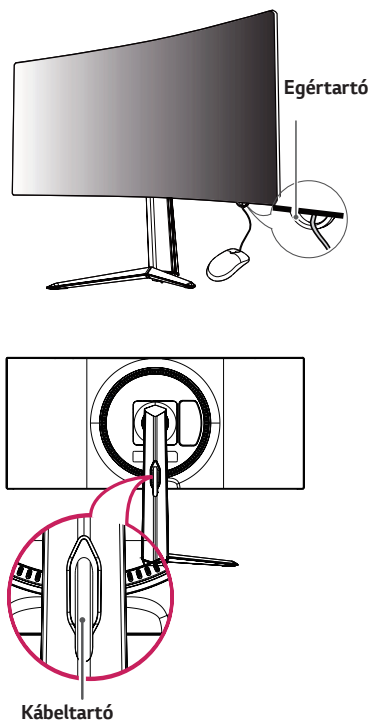

## A Kensington zár használata

A Kensington biztonsági rendszer csatlakozója a monitor alsó felén található.

A felszereléssel és használatával kapcsolatos további tudnivalóért nézze meg a Kensington zár használati útmutatóját, vagy keresse fel a <http://www.kensington.com> honlapot.

Rögzítse a monitort egy asztalhoz a Kensington biztonsági rendszer segítségével.

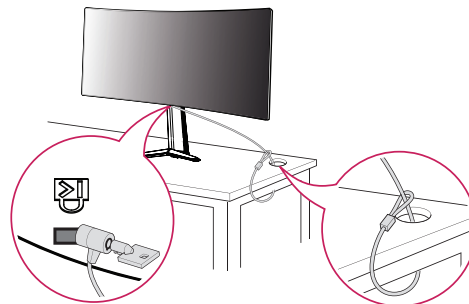

## ! MEGJEGYZÉS

- A Kensington biztonsági rendszer opcionális tartozék. Az opcionális tartozékokat a legtöbb elektronikai szaküzletben beszerezheti.

## A fali rögzítőlap felszerelése

Ez a monitor megfelel a fali rögzítőlapra vagy egyéb kompatibilis eszközökre vonatkozó specifikációknak.

- 1 Fektesse le a monitort képernyővel lefelé. A monitorpanel (képernyő) védelme érdekében egy puha ruhával, vagy a termékhez mellékelt monitorvédő burkolattal takarja le a képernyő felületét.
- 2 Távolítsa el a monitor hátuljára erősített négy csavart.
- 3 Helyezze a fali rögzítőlapot a monitorra, és igazítsa a csavarfuratokhoz.
- 4 Csavarhúzó segítségével húzza meg a négy csavart, hogy a lapot a monitorhoz rögzítse.

### ! MEGJEGYZÉS

- A fali rögzítő külön kapható.
- További felszerelési információkért nézze meg a fali rögzítőlap szerelési útmutatóját.
- Ügyeljen, hogy a fali rögzítőlap felszerelése során ne alkalmazzon túl nagy erőt, mivel azzal a képernyő sérülését okozhatja.

## Falra szerelés

A megfelelő légáramlás érdekében a monitort legalább 100 mm távolságra szerelje fel a faltól, és minden oldalon hagyjon kb. 100 mm szabad helyet. Részletes felszerelési útmutatásért forduljon a legközelebbi márkakereskedéshez. Vagy olvassa el a döntött fali tartókonzol felszerelésével és beállításával kapcsolatos tájékoztatást az útmutatóban.

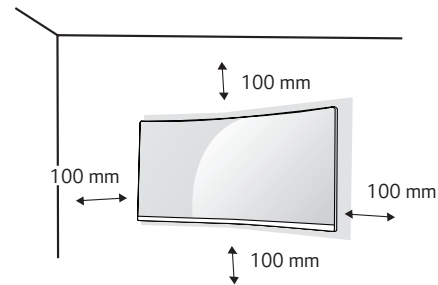

A monitor falra szereléséhez csatlakoztassa a (külön beszerezhető) fali tartókonzolt a monitor hátuljához.

Győződjön meg róla, hogy a fali tartókonzol biztonságosan van a monitorhoz és a falhoz rögzítve.

- 1 Ha a szabványosnál hosszabb csavarokat használ, azzal a készülék belsejének károsodását okozhatja.
- 2 A VESA szabványnak nem megfelelő csavar kárt tehet a termékben, a monitor pedig leeshet. Az LG Electronics nem vállal felelősséget a szabványostól eltérő csavarok használatából eredő balesetekért.

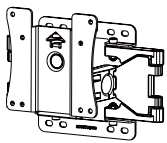
<b>Fali konzol (mm)</b>	100 x 100
<b>Szabványos csavar</b>	M4 x L10
<b>Csavarok száma</b>	4
<b>Fali rögzítőlap (opcionális)</b>	LSW 149 

## ! MEGJEGYZÉS

- A VESA szabványban előírt csavarokat használjon.
- A falikonzol-készlet tartalmazza a szerelési útmutatót és a szükséges alkatrészeket is.
- A fali tartókonzol opcionális tartozék. Az opcionális tartozékokat a helyi termékforgalmazótól szerezheti be.
- A csavar hossza falikonzolonként eltérő lehet. Ügyeljen rá, hogy megfelelő hosszúságú csavarokat használjon.
- További információkért kérjük, nézze meg a falikonzol használati útmutatóját.

## ! FIGYELEM

- Az áramütés elkerülése érdekében húzza ki a tápkábelt, mielőtt a monitort elmozdítja vagy szereli.
- Ha a monitort a plafonra vagy ferde falra szereli fel, akkor a monitor leeshet, ami sérülést okozhat. Csak az LG által jóváhagyott fali konzolt használjon, és konzultáljon a helyi forgalmazóval vagy más szakemberrel.
- Ha túlzottan nagy erővel húzza meg a csavarokat, az a monitor károsodását okozhatja. A készülék garanciája nem vonatkozik az így okozott kárra.

- VESA szabványnak megfelelő fali rögzítőt és csavarokat használjon. A készülék garanciája nem vonatkozik a nem megfelelő tartozékok használata miatt bekövetkező károkra.
- A monitor hátuljától mérve az egyes behelyezett csavarok hossza nem haladhatja meg a 8 mm-t.

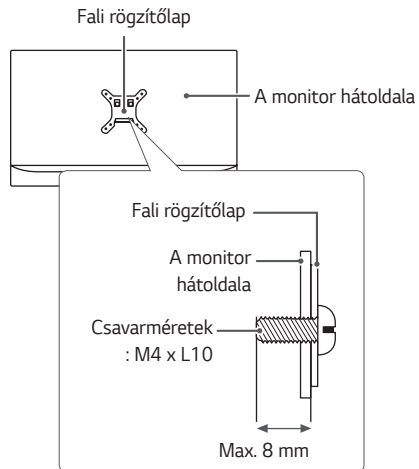

# A MONITOR HASZNÁLATA

- Az útmutatóban szereplő ábrák eltérhetnek a valódi terméktől. Nyomja meg a joystick gombot, lépjen a **Menu (Menü)** → **Input (Bemenet)** elemre, majd válassza ki a bemenet opciót.

## FIGYELEM

- Ne fejtsen ki nyomást a képernyőre hosszabb ideig. Ez a kép torzulását okozhatja.
- Huzamosabb ideig ne jelenítse meg a képernyőn ugyanazt az állóképet. Ez a kép beégését okozhatja. Ha lehetséges, alkalmazzon képernyővédőt.

## MEGJEGYZÉS

- Amikor a tápkábelt a kimenethez csatlakoztatja, használjon földelt (3 lyukas) foglalatot vagy földelt fali csatlakozót.
- A monitor vibrálhat, amikor hideg helyen kapcsolják be. Ez a jelenség nem rendellenes.
- Néha piros, zöld vagy kék pöttyök jelenhetnek meg a képernyőn. Ez a jelenség nem rendellenes.

## Csatlakoztatás személyi számítógéphez

- Ez a monitor támogatja a \*Plug and Play szolgáltatást.
- \* Plug and Play: olyan szolgáltatás, amely lehetővé teszi, hogy Ön anélkül adjon hozzá egy eszközt a számítógépéhez, hogy bármit újra kellene konfigurálnia vagy bármilyen illesztőprogramot kellene telepíteni.

## HDMI-csatlakozás

Továbbítja a digitális video- és audiojeleket a számítógépről a monitorhoz.

## FIGYELEM

- Ha DVI-HDMI vagy DVI-DP (DisplayPort) átalakítót csatlakoztat a HDMI-kábelre, az kompatibilitási problémákat okozhat.
- HDMI-tanúsítvánnyal ellátott kábelt használjon. Ha nem HDMI-tanúsítvánnyal ellátott kábelt használ, akkor előfordulhat, hogy nem jelenik meg a kép, vagy hogy csatlakozási hiba jelentkezik.
- Ajánlott HDMI-kábel típusok
  - High-Speed HDMI®/TM-kábel
  - High-Speed with Ethernet HDMI®/TM-kábel

## A DisplayPort csatlakoztatása

Továbbítja a digitális video- és audiojeleket a számítógépről a monitorhoz.

### MEGJEGYZÉS

- A számítógép DP (Display Port) verziójától függően előfordulhat, hogy nincs kép vagy hang.
- Ha Mini DisplayPort kimenetű videokártyát használ, olyan Mini DP-DP (Mini DisplayPort-DisplayPort) kábelt vagy csatlakozót használjon, mely támogatja a DisplayPort 1.2 vagy 1.4-t. (külön kapható)

## Csatlakoztatás AV eszközhöz

### HDMI-csatlakozás

A HDMI továbbítja a digitális video- és audiojeleket az AV-eszköztől a monitorhoz.

### MEGJEGYZÉS

- Ha DVI-HDMI vagy DVI-DP (DisplayPort) átalakítót csatlakoztat a HDMI-kábelre, az kompatibilitási problémákat okozhat.
- HDMI-tanúsítvánnyal ellátott kábelt használjon. Ha nem HDMI-tanúsítvánnyal ellátott kábelt használ, akkor előfordulhat, hogy nem jelenik meg a kép, vagy hogy csatlakozási hiba jelentkezik.
- Ajánlott HDMI-kábel típusok
  - High-Speed HDMI®/™-kábel
  - High-Speed with Ethernet HDMI®/™-kábel

## Perifériák csatlakoztatása

### USB-kábelkapcsolat

A terméken található USB-port USB-elosztóként működik.

Az USB 3.0 használatához csatlakoztassa a tartozékként mellékelt A-B típusú USB 3.0 kábelt a számítógéphez.

Az USB IN porthoz csatlakoztatott perifériák eszközök vezérelhetők a számítógépről.

### ! MEGJEGYZÉS

- Gondoskodjon róla, hogy a termék használata előtt telepítse a legújabb Windows OS javítócsomagot.
- A perifériás eszközök külön kaphatók.
- Az USB-elosztóhoz egyaránt csatlakoztathat billentyűzetet, egeret vagy USB-eszközt.

### ! FIGYELEM

Figyelmeztetés USB-tárolóeszköz használata esetére

- Előfordulhat, hogy automatikus felismerőprogrammal ellátott, vagy saját illesztőprogramot használó USB-eszközöket nem ismer fel a készülék.
- Előfordulhat, hogy egyes USB-tárolóeszközök használata nem támogatott, illetve azok nem működnek tökéletesen.
- Ajánlott egy, tápellátással rendelkező USB-elosztó vagy merevlemez-meghajtó használata. (Elégtelen tápellátás esetén előfordulhat, hogy a készülék nem ismeri fel megfelelően az USB-tárolóeszközt.)

### Fejhallgató csatlakoztatása

A perifériákat a fejhallgató-porton keresztül csatlakoztassa a monitorhoz.

### ! MEGJEGYZÉS

- A perifériás eszközök külön kaphatók.
- Ha Szögben álló csatlakozójú fejhallgatót használ, akkor az problémát okozhat másik külső eszköz monitorhoz való csatlakoztatása során. Ezért javasolt Egyenes csatlakozójú fejhallgató használata.



Szögben álló

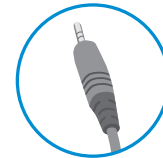

Egyenes

- A számítógép és a külső eszköz audiobeállításaitól függően előfordulhat, hogy a fejhallgató és a hangszóró funkciói korlátozottak.





# FELHASZNÁLÓI BEÁLLÍTÁSOK

## A főmenü aktiválása

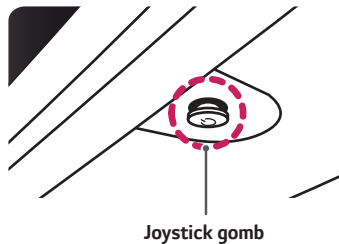
- 1 Nyomja meg a joystick gombot a monitor alján.
- 2 Mozdassa a joystick gombot felfelé/lefelé (▲ / ▼) és balra/jobbra (◀ / ▶) az opciók beállításához.
- 3 Nyomja meg ismét a joystick gombot a főmenüből való kilépéshez.



Gomb	Menüállapot	Leírás	
	Főmenü letiltva	A főmenü aktiválása.	
	Főmenü engedélyezve	Kilépés a főmenüből. (A gomb lenyomva tartásával kikapcsolható a monitor: A monitort így bármikor kikapcsolhatja, akkor is, amikor aktív a képernyőmenü)	
	◀	Főmenü letiltva	A monitor hangerejének beállítása.
		Főmenü engedélyezve	Az <b>Input (Bemenet)</b> funkció megnyitása.
	▶	Főmenü letiltva	A monitor hangerejének beállítása.
		Főmenü engedélyezve	A <b>Menu (Menü)</b> funkcióinak megnyitása.
	▲	Főmenü letiltva	A monitor fényerejének beállítása.
		Főmenü engedélyezve	A monitor kikapcsolása.
	▼	Főmenü letiltva	A monitor fényerejének beállítása.
		Főmenü engedélyezve	A <b>Game Mode (Játék üzemmód)</b> funkció megnyitása.

## A fő menüfunkciók

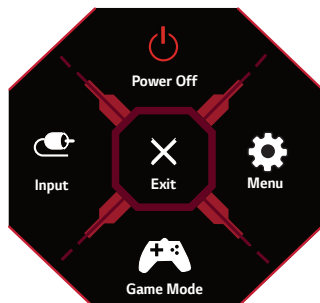

Főmenü	Leírás
<b>Input (Bemenet)</b>	A bemeneti mód beállítása.
<b>Power Off (Kikapcsolás)</b>	A monitor kikapcsolása.
<b>Menu (Menü)</b>	A képernyőbeállítások konfigurálása.
<b>Game Mode (Játék üzemmód)</b>	Játék üzemmód beállítása játékokhoz.
<b>Exit (Kilépés)</b>	Kilépés a főmenüből.

## Felhasználói beállítások

### Menübeállítások

- 1 A beállítások menü megtekintésekor nyomja meg a joystick gombot a kijelző alján, és lépjen a **Menu (Menü)** menübe.
- 2 Konfigurálja az opciókat a joystick felfelé/lefelé/balra/jobbra mozgásával.
- 3 Ha visszatér az előző beállítások menübe, vagy más beállítások elemeket állít be, mozgassa a joysticket ◀ vagy nyomja meg (⏻).
- 4 Ha ki szeretne lépni a beállítások menüből, vigye a joysticket ◀ a kilépési állapotig.



Game Mode (Játék üzemmód)



Game Adjust (Játék beállítása)



Picture Adjust (Képbeállítás)



Input (Bemenet)





General (Általános)

Game Mode (Játék üzemmód) az SDR (nem-HDR) jelnél.

Menu (Menü) > Game Mode (Játék üzemmód)		Leírás
Game Mode (Játék üzemmód)	Gamer 1 (Játék 1)	Ebben az üzemmódban a felhasználók számos elemet, pl. játékokkal kapcsolatos beállításokat is testre szabhatnak.
	Gamer 2 (Játék 2)	A <b>Gamer 1 (Játék 1)</b> és <b>Gamer 2 (Játék 2)</b> képüzemmódok lehetővé teszik azt, hogy két testreszabott képernyőbeállítást mentsen el, beleértve a játékokkal kapcsolatos beállításokat.
	FPS	Ez az üzemmód belső nézetes lövöldözős játékokhoz (FPS) javasolt. Nagyon sötétben játszó lövöldözős játékokhoz ajánlott.
	RTS	Ez az üzemmód RTS játékokhoz van optimalizálva.
	Vivid	Élénk színekre optimalizált képernyő.
	Reader (Olvasó)	Optimalizálja a dokumentum képernyő nézetét. Meg lehet világítani a képernyőt a beállítások menüben.
	HDR Effect	Optimalizálja a képernyőt a magas dinamikus tartományra.
	sRGB	Normál RGB szintér a monitorhoz és a nyomtatóhoz.

Game Mode (Játék üzemmód) a HDR jelnél.

Menu (Menü) > Game Mode (Játék üzemmód)		Leírás
Game Mode (Játék üzemmód)	Gamer 1 (Játék 1)	Ebben az üzemmódban a felhasználók számos elemet, pl. játékokkal kapcsolatos beállításokat is testre szabhatnak.
	Gamer 2 (Játék 2)	A <b>Gamer 1 (Játék 1)</b> és <b>Gamer 2 (Játék 2)</b> képüzemmódok lehetővé teszik azt, hogy két testreszabott képernyőbeállítást mentsen el, beleértve a játékokkal kapcsolatos beállításokat.
	FPS	Ez az üzemmód belső nézetes lövöldözős játékokhoz (FPS) javasolt. Nagyon sötétben játszó lövöldözős játékokhoz ajánlott.
	RTS	Ez az üzemmód RTS játékokhoz van optimalizálva.
	Vivid	Élénk színekre optimalizált képernyő.
	<p> <b>MEGJEGYZÉS</b></p> <ul style="list-style-type: none"> <li>• A Windows 10 operációs rendszer beállításaitól függően előfordulhat, hogy a HDR-tartalom nem működik megfelelően. Ellenőrizze, hogy a Windows HDR On / Off (Be / ki állapot be van kapcsolva).</li> <li>• A grafikus teljesítménytől függően, ha a HDR funkció be van kapcsolva, a karakter vagy a kép minősége gyenge lehet.</li> <li>• A grafikus teljesítménytől függően a képernyő villogni vagy megszakadhat, ha a HDR funkció be van kapcsolva, amikor a monitor bemenete vagy a on / off (be / ki állapot be van kapcsolva).</li> </ul>	

Menu (Menü) > Game Adjust (Játék beállítása)		Leírás	
Game Adjust (Játék beállítása)	Overclock (Órajel-változtatás)	On (Be)	A panel műszaki adataiban megadott képfrissítési sebességnél magasabb értékre állítja az <b>Overclock (Órajel-változtatás)</b> értékét.
		Off (Ki)	Letiltja az <b>Overclock (Órajel-változtatás)</b> funkciót.
		<p> <b>MEGJEGYZÉS</b></p> <ul style="list-style-type: none"> <li>• A monitor újraindulása után változtassa meg a képfrissítési sebesség maximális beállítását az GPU vezérlőpultban.</li> <li>• Ha rendellenes a képernyő megjelenése, kapcsolja ki az <b>Overclock (Órajel-változtatás)</b>.</li> <li>• A funkció csak a DisplayPort interfészen keresztül használható.</li> <li>• Az <b>Overclock (Órajel-változtatás)</b> funkció funkciói/teljesítménye a videokártyától vagy a játék tartalmától függően eltérő lehet.</li> <li>• Nem garantáljuk a funkció teljesítményét, és nem vállalunk felelősséget az aktiválásából fakadó mellékhatásokért.</li> </ul>	

<b>Game Adjust (Játék beállítása)</b>	<b>Adaptive-Sync</b>	<p>Folyamatos és természetes képet biztosít a ki- és bemeneti jelek vertikális szinkronizálása révén.</p> <p> <b>FIGYELEM</b></p> <ul style="list-style-type: none"> <li>• A HDMI bemeneten a menü nevét hiteles AMD FreeSync Tier névvel jeleníti meg az <b>Adaptive-Sync</b> helyett. (<b>FreeSync / FreeSync Premium / FreeSync Premium Pro</b>)</li> <li>• Támogatott interfész: DisplayPort (<b>Adaptive-Sync</b>), HDMI (<b>FreeSync</b>).</li> <li>• Támogatott Grafikus Kártya: Olyan grafikus kártya szükséges, amely támogatja az NVIDIAG-SYNC-et vagy az AMDFreeSync-et.</li> <li>• Támogatott verzió: Ügyeljen rá, hogy a grafikus kártya mindig a legfrissebb driverrel legyen telepítve!</li> <li>• További információért és követelményért látogasson el az NVIDIA weboldalára (<a href="http://www.nvidia.com">www.nvidia.com</a>) és az AMD weboldalára (<a href="http://www.amd.com">www.amd.com</a>).</li> </ul>		
		<b>On (Be)</b>	<b>Adaptive-Sync</b> bekapcsolása.	
		<b>Off (Ki)</b>	<b>Adaptive-Sync</b> funkció kikapcsolása.	
	<b>Black Stabilizer (Feketestabilizátor)</b>	<p>A fekete kontrasztot állíthatja vele, ami jobb láthatóságot biztosít a sötét hátterek esetén. Így könnyen megkülönböztetheti a különböző elemeket sötét hátterű játékok során is.</p>		



<b>Game Adjust (Játék beállítása)</b>	<b>Response Time (Válaszidő)</b>	A megjelenített képek válaszidejének beállítása a képernyő sebessége alapján. Normál környezet esetén ajánlott a <b>Fast (Gyors)</b> beállítás használata. Gyorsan mozgó kép esetén ajánlott a <b>Faster (Gyorsabb)</b> beállítás használata. Ha a beállítás <b>Faster (Gyorsabb)</b> , a képek beéghetnek.	
		<b>Faster (Gyorsabb)</b>	A válaszidőt Faster (Gyorsabb) értékre állítja be.
		<b>Fast (Gyors)</b>	A válaszidőt Fast (Gyors) értékre állítja be.
		<b>Normal (Normál)</b>	A válaszidőt Normal (Normál) értékre állítja be.
	<b>Off (Ki)</b>	Nem aktív a válaszidő-javítás funkció.	
	<b>Cross Hair (Célkereszt)</b>	A Cross Hair (Célkereszt) jelölést biztosít a képernyő közepén a belső nézetű akciójátékokban (FPS). A felhasználó négy különböző célkereszt közül választhatja ki a játékkörnyezethez legjobban illő célkeresztet. <ul style="list-style-type: none"> <li>• Ha ki van kapcsolva a monitor, vagy energiatakarékos üzemmódban van, akkor a Cross Hair (Célkereszt) funkció automatikusan kikapcsol.</li> </ul>	
	<b>Game Reset (Játék visszaállítása)</b>	<b>No</b>	A kiválasztás visszavonása.
<b>Yes</b>		Az alapértelmezett beállításokra való visszaállítás.	





Menu (Menü) > Picture Adjust (Képbeállítás)		Leírás	
Picture Adjust (Képbeállítás)	<b>Brightness(Fényerő)</b>	Beállítja a képernyő fényerejét.	
	<b>Contrast(Kontraszt)</b>	Beállítja a képernyő kontrasztját.	
	<b>Sharpness(Képelesség)</b>	A másodlagos képernyő élességének beállítása.	
	<b>Gamma</b>	<b>Mode 1, Mode 2, Mode 3</b>	Minél nagyobb a gamma értéke, a kép annál sötétebbé válik. Hasonlóképpen, minél alacsonyabb a gamma értéke, a kép annál világosabbá válik.
		<b>Mode 4</b>	Ha nem kell módosítania a gamma beállításokon, válassza a Mode 4 opciót!
	<b>Color Temp (Színhőmérséklet)</b>	<b>Custom (Egyéni)</b>	A felhasználó tetszés szerint beállíthatja a piros, a zöld és a kék színeket.
		<b>Warm (Meleg)</b>	A képernyő színének beállítása vöröses tónusúra.
		<b>Medium (Közepes)</b>	A vörös és a kék tónus közé állítja be a képernyő színtelítettségét.
		<b>Cool (Hideg)</b>	A képernyő színének beállítása kékes tónusúra.
	<b>Manual</b>	A felhasználó finomhangolással beállíthatja a színhőmérsékletet.	
	<b>R/G/B</b>	A kép színének testreszabása a <b>Red (Piros)</b> , <b>Green (Zöld)</b> és <b>Blue (Kék)</b> szín használatával.	
	<b>Six Color (Hat szín)</b>	Megfelel a felhasználó színtelítettségére vonatkozó követelményeinek azáltal, hogy beállítja a hat szín színtelítettségét és telítettségét (Red, Green, Blue, Cyan, Magenta, Yellow), valamint menti a beállításokat.	
		<b>Hue(Színárnyalat)</b>	A képernyő színárnyalatának beállítása.
	<b>Saturation (Színtelítettség)</b>	A képernyő színtelítettségének beállítása. Minél alacsonyabb az érték, annál kevésbé telítettek és világosabbak a színek. Minél magasabb az érték, annál inkább telítettek és sötétebbek a színek.	

Picture Adjust (Képbeállítás)	Black Level (Fekete szint)	Beállíthatja a kontrasztot (csak HDMI esetén). • Kontraszt: a videojel referenciájaként ez a legsötétebb szín, amelyet a monitor képes megjeleníteni.	
		High (Magas)	Megőrzi a képernyő jelenlegi kontrasztarányát.
	Low (Alacsony)	Csökkenti a feketeszintet, és növeli a fehérszintet a képernyő jelenlegi kontrasztarányához képest.	
	DFC	On (Be)	A fényerő automatikus beállítása a kijelzőnek megfelelően.
		Off (Ki)	Kikapcsolja a <b>DFC</b> funkciót.
	Picture Reset (Kép visszaállítása)	No	A kiválasztás visszavonása.
		Yes	Az alapértelmezett beállításokra való visszaállítás.

Menu (Menü) > Input (Bemenet)		Leírás	
Input (Bemenet)	<b>Input List (Bemeneti lista)</b>	A bemeneti üzemmód kiválasztása.	
	<b>Aspect Ratio (Képarány)</b>	A képernyő arányának beállítása.	
		<b>Full Wide (Teljes szélesség)</b>	A videó széles képernyőn való megjelenítése, a videó jebemenettől függetlenül.
		<b>Original (Eredeti)</b>	A videó megjelenítése a videó bemeneti jelének képaránya szerint.
		 <b>MEGJEGYZÉS</b> • Lehetséges, hogy az ajánlott felbontásnál a képernyő ugyanolyannak látszik <b>Full Wide (Teljes szélesség)</b> és <b>Original (Eredeti)</b> képaránynál egyaránt. (3440 x 1440)	
	<b>Auto Input Switch (Automatikus bementváltás)</b>	Amikor az automatikus jelbeviteli kapcsoló <b>On</b> (bekapcsolt)-ra van állítva, a kijelző automatikusan átvált az új bemeneti eszközre, amikor azt csatlakoztatja.	
		<b>On (Be)</b>	Engedélyezi a <b>Auto Input Switch</b> (Automatikus bementváltás).
		<b>Off (Ki)</b>	Letiltja a <b>Auto Input Switch</b> (Automatikus bementváltás).

Menu (Menü) > General (Általános)		Leírás	
General (Általános)	Language (Nyelv)	A képernyőmenü nyelvének beállítása.	
	SMART ENERGY SAVING	<b>High (Magas)</b>	Energiatakarékosság a nagy hatékonyságú SMART ENERGY SAVING funkció használatával.
		<b>Low (Alacsony)</b>	Energiatakarékosság a kis hatékonyságú SMART ENERGY SAVING funkció használatával.
		<b>Off (Ki)</b>	Az SMART ENERGY SAVING funkció kikapcsolása.
		 <b>MEGJEGYZÉS</b> <ul style="list-style-type: none"> <li>Az energiatakarékossági adatok értéke a paneltől és a panelbeszállítóktól függően eltérő lehet.</li> <li>Ha kiválasztja a <b>SMART ENERGY SAVING</b> opciónál a <b>High (Magas)</b> vagy <b>Low (Alacsony)</b> lehetőséget, a monitor fényereje alacsonyabbá vagy magasabbá válhat, a forrástól függően.</li> </ul>	
	Power LED (Visszajelző LED)	<b>On (Be)</b>	A tápellátásjelző automatikusan bekapcsol. <ul style="list-style-type: none"> <li>Bekapcsolt mód: Piros</li> <li>Készenléti mód (Készenléti üzemmód): Villogó Piros</li> <li>Kikapcsolt mód: Ki</li> </ul>
		<b>Off (Ki)</b>	A tápellátásjelző automatikusan kikapcsol.
	Automatic Standby (Automatikus készenlét)	Egy funkció, amelyik automatikusan kikapcsolja a monitort, ha adott ideig nem történik semmi a képen. Beállíthatja az időzítőt az automatikus kikapcsoláshoz. ( <b>Off, 4H, 6H, és 8H</b> )	
	HDMI Compatibility Mode (HDMI kompatibilitás mód)	A HDMI Compatibility Mode (HDMI kompatibilitás mód) opció fel tudja ismerni azt az öröklött eszközt, amely nem támogatja a HDMI 2.0. szabványt.	
		<b>On (Be)</b>	Engedélyezi a <b>HDMI Compatibility Mode</b> (HDMI kompatibilitás mód).
<b>Off (Ki)</b>		Letiltja a <b>HDMI Compatibility Mode</b> (HDMI kompatibilitás mód).	
 <b>MEGJEGYZÉS</b> <ul style="list-style-type: none"> <li>Ha a csatlakoztatott eszköz nem támogatja a <b>HDMI Compatibility Mode</b>(HDMI kompatibilitás mód), akkor előfordulhat, hogy a képernyő vagy a hang nem működik megfelelően.</li> <li>Egyes régebbi grafikai kártyák nem támogatják a HDMI 2.0-t, de kiválasztható a HDMI 2.0 felbontást az ablak vezérlőpultján. Ez előidézheti a képernyő abnormális megjelenését.</li> </ul>			
DisplayPort Version (DisplayPort Verzió)	Please set the DisplayPort version to match the version of the connected external device(1.4,1.2 and 1.1) . If you want to use the HDR, select the DP version to 1.4 .		

General (Általános)	Variable Backlight (Változó Háttérvilágítás)	A játék vagy videó tartalmától függően teljes fénytompító hatásokat biztosít.	
		<b>Faster (Gyorsabbra)</b>	Elsősorban a PC játékelményhez optimalizálva.
		<b>Fast (Gyors)</b>	Elsősorban a konzolos játékelményhez optimalizálva.
		<b>Normal (Normál)</b>	Elsősorban a videótartalmak lejátszásához és internetes böngészéshez, vagy szövegszerkesztéshez optimalizálva.
		<b>Off (Ki)</b>	Letiltja a Variable Backlight (Változó háttérvilágítás) funkciót.
		 <b>MEGJEGYZÉS</b> <ul style="list-style-type: none"> <li>Amikor ez a funkció engedélyezve van, enyhe fényudvar-effektus észlelhető sötét háttterek esetében. Ez teljesen normális jelenség, és nem működési hiba.</li> <li>Ez a funkció csak HDR tartalmakhoz használható.</li> <li>Ajánlatos kikapcsolni, amikor nem használja a játék funkciót.</li> </ul>	
	Buzzer (Hangjelző)	Ezzel a funkcióval állíthatja be monitora hangjelzőjének hangját, mikor a monitort bekapcsolja.	
		<b>On (Be)</b>	Engedélyezi a monitor <b>Buzzer (Hangjelző)</b> funkcióját.
		<b>Off (Ki)</b>	Letiltja a monitor <b>Buzzer (Hangjelző)</b> funkcióját.
	OSD Lock (OSD zár)	Ez a funkció letiltja a menük konfigurációját és beállíthatóságát.	
		<b>On (Be)</b>	Bekapcsolja az <b>OSD Lock (OSD zár)</b> funkciót.
		<b>Off (Ki)</b>	Kikapcsolja az <b>OSD Lock (OSD zár)</b> funkciót.
		 <b>MEGJEGYZÉS</b> <ul style="list-style-type: none"> <li>Az összes funkció le van tiltva, kivéve a következőket: <b>Brightness (Fényerő)</b>, <b>Contrast (Kontraszt)</b> a <b>Picture Adjust (Képbeállítás)</b> menüben, <b>Input (Bemenet)</b>, <b>OSD Lock (OSD zár)</b> és <b>Information (Információ)</b> a <b>General (Általános)</b> menüben.</li> </ul>	
	Information (Információ)	A képernyő információ láthatóvá teszi a következőket: Total Power On Time, Resolution. (Teljes teljesítmény időben, Felbontás)	
	Reset to Initial Settings	<b>No</b>	A kiválasztás visszavonása.
		<b>Yes</b>	Az alapértelmezett beállításokra való visszaállítás.

# HIBAELEHÁRÍTÁS

Semmi nem jelenik meg a képernyőn.	
Be van dugva a monitor tápkábele?	<ul style="list-style-type: none"> <li>Ellenőrizze, hogy a tápkábel megfelelően csatlakozik-e az aljzathoz.</li> </ul>
Világít a tápellátásjelző LED?	<ul style="list-style-type: none"> <li>Ellenőrizze a tápkábel csatlakozását, és nyomja meg a bekapcsológombot.</li> </ul>
Be van kapcsolva és a tápellátás jelző LED piros?	<ul style="list-style-type: none"> <li>Ellenőrizze, hogy engedélyezve van-e a csatlakoztatott bemenet (<b>Menu (Menü) - Input (Bemenet)</b>).</li> </ul>
A tápellátásjelző LED villog?	<ul style="list-style-type: none"> <li>Ha a monitor energiatakarékos üzemmódban van, a kijelző bekapcsolásához mozgassa meg az egeret, vagy nyomjon meg egy gombot a billentyűzeten.</li> <li>Ellenőrizze, hogy a számítógép be van-e kapcsolva.</li> </ul>
Megjelenik a <b>The screen is not currently set to the recommended resolution. If you have no video or the screen flickers, see the troubleshooting guide in the product owner's manual. (A képernyő jelenleg nem a javasolt felbontásra van beállítva. Ha a videó képe nem jelenik meg vagy a képernyő villog, tekintse meg a hibaelhárítási útmutatót a termék használati útmutatójában.)</b> üzenet?	<ul style="list-style-type: none"> <li>Ez akkor történik, amikor a számítógéptől (grafikus kártyáról) érkező jelek a monitor ajánlott vízszintes vagy függőleges frekvenciatarományán kívül esnek. A megfelelő frekvencia beállításához tekintse meg az útmutató Műszaki adatok című részét.</li> </ul>
Megjeleníti a készülék a <b>No Signal (Nincs jel)</b> üzenetet?	<ul style="list-style-type: none"> <li>Ez akkor jelenik meg, ha a jelkábel a számítógép és a monitor között nincs csatlakoztatva. Ellenőrizze a kábelt, és csatlakoztassa újra.</li> </ul>
Telepítette a képernyő illesztőprogramját?	<ul style="list-style-type: none"> <li>Mindenképpen a mi honlapunkról telepítse a kijelzési illesztőprogramot: <a href="http://www.lg.com">http://www.lg.com</a>.</li> <li>Feltétlenül ellenőrizze, hogy a videokártya támogatja-e a Plug and Play funkciót.</li> </ul>

Egyes funkciók le vannak tiltva.	
Vannak olyan funkciók, amelyek nem érhetők el, amikor megnyomja a Menü gombot?	<ul style="list-style-type: none"> <li>A képernyőmenü le van zárva. Válassza ki a következőket: <b>Menu (Menü) &gt; General (Általános)</b>, és állítsa az <b>OSD Lock (OSD zár)</b> opciót <b>Off (Ki)</b> helyzetbe.</li> </ul>

A képernyőn megmarad egy kép.	
Akkor is megmarad a kép, ha a monitor ki van kapcsolva?	<ul style="list-style-type: none"> <li>• Ugyanazon állókép hosszú ideig történő kijelzése károsíthatja a képernyőt, és a kép beégését eredményezi.</li> <li>• A monitor élettartamának meghosszabbítása érdekében használjon képernyővédőt.</li> </ul>

A képernyőn a megjelenítés nem stabil és rázkódik. / A monitoron megjelenített képek szellemképesek.	
A megfelelő felbontást választotta ki?	<ul style="list-style-type: none"> <li>• Ha a kiválasztott felbontás HDMI 1080i 60/50 Hz (váltott soros), lehetséges, hogy a képernyő vibrál. Módosítsa a felbontás 1080p értékre vagy az ajánlott felbontásra.</li> </ul>

## MEGJEGYZÉS

- Függőleges frekvencia: egy kép megjelenítéséhez a képernyőt másodpercenként több tucatszor frissíteni kell, mint egy fénycsövet. A másodpercenkénti frissítések számát függőleges frekvenciának vagy képrfrissítési sebességnek nevezzük, mértékegysége a Hz.
- Vízszintes frekvencia: azt az időt, amely egy vízszintes vonal megjelenítéséhez szükséges, vízszintes ciklusnak nevezzük. Ha 1-et elosztunk a vízszintes intervallummal, az eredmény a másodpercenként megjelenített vízszintes sorok száma. Ezt nevezzük vízszintes frekvenciának, és kHz-ben fejezzük ki.
- Ellenőrizze le, hogy a grafikus kártya felbontása vagy frekvenciája a monitor által megengedett tartományon belül van-e, és állítsa a kívánt (optimális) felbontásúra a Windows **Vezérlőpult** > **Kijelző** > **Menu (Menü)** menüpontjában. (A beállítások a használt operációs rendszer függvényében eltérhetnek.)
- Ha a grafikus kártya nem az ajánlott (optimális) felbontásra van beállítva, akkor előfordulhat, hogy torzul a szöveg és homályos a képernyő, illetve hogy nem látszik a teljes kijelző vagy elállítódik a képernyő.
- A beállítási módszerek eltérhetnek a számítógéptől vagy az operációs rendszertől függően, és a grafikus kártya teljesítményétől függően előfordulhat, hogy egyes felbontások nem érhetőek el. Ebben az esetben vegye fel a kapcsolatot a számítógép vagy a videokártya gyártójával, és kérjen segítséget.
- Előfordulhat, hogy néhány grafikus kártya nem támogatja a 3440 x 1440-as felbontást. Ha a felbontás nem jeleníthető meg, forduljon a grafikus kártya gyártójához.

<b>A kijelző színe nem megfelelő.</b>	
Nem a megfelelő színek jelennek meg a kijelzőn (16 színű)?	<ul style="list-style-type: none"> <li>• Állítsa a színt 24 bitesre (true color) vagy magasabbra. Windows operációs rendszer esetén a <b>Vezérlőpult &gt; Kijelző &gt; Menü (Menü) &gt; Színminőség</b> menüpontban. (A beállítások a használt operációs rendszer függvényében eltérhetnek.)</li> </ul>
A kijelző színe instabilnak vagy monokrómnak tűnik?	<ul style="list-style-type: none"> <li>• Ellenőrizze, hogy a jelkábel csatlakoztatása megfelelő-e. Csatlakoztassa újra a kábelt, vagy helyezze be újra a számítógép grafikus kártyáját.</li> </ul>
Pontok vannak a képernyőn?	<ul style="list-style-type: none"> <li>• A monitor használatakor pixeles pontok (piros, zöld, kék, fehér vagy fekete) jelenhetnek meg a képernyőn. Ez az LCD képernyő esetén normális jelenség. Nem hiba, és nem is befolyásolja a monitor teljesítményt.</li> </ul>

<b>Nincs hang a fehallgató-csatlakozón keresztül.</b>	
A DP (DisplayPort) vagy a HDMI bemeneten keresztül nincs hang, csak kép?	<ul style="list-style-type: none"> <li>• Győződjön meg róla, hogy a fehallgató-csatlakozók csatlakoztatása megfelelő.</li> <li>• Próbálja meg növelni a hangerőt a joystick segítségével.</li> <li>• Állítsa be a monitort audio kimenetként a számítógépen: a Windowsban nyissa meg a <b>Vezérlőpult &gt; Hardver és hang &gt; Hang &gt; menüpontot, majd állítsa be a monitort alapértelmezett eszközként.</b> (A beállítások a használt operációs rendszer függvényében eltérhetnek.)</li> </ul>



# MŰSZAKI ADATOK

LCD-képernyő	Típus	TFT (vékonyfilm tranzistor) LCD (folyadékkristályos) képernyő	
	Színmélység	HDMI	10 bites színek támogatva.
		DP (DisplayPort)	10 bites színek támogatva.
	Képponttávolság	0,2325 mm x 0,2325 mm	
Felbontás	Maximális felbontás	DP:3440 x 1440 ,144Hz-en DP:3440 x 1440 ,160Hz-en (Overclock (Órajel-változtatás): On (Be)) HDMI:3440 x 1440 ,85Hz-en	
	Ajánlott felbontás	DP:3440 x 1440 ,144Hz-en HDMI:3440 x 1440 ,85Hz-en	
Tápellátás	Energiabesorolás	19 V --- 5,0 A	
	Energiafogyasztás (jellemző)	Üzem mód: 72 W (Jellemzől)* Készenléti mód (Készenléti üzemmód): ≤ 0,5 W ** Kikapcsolt mód: ≤ 0,3 W	
	AC-DC adapter	ADS-110CL-19-3 190110G, gyártó: SHENZHEN HONOR ELECTRONIC Vagy ADS-120QL-19A-3 190110E, gyártó: SHENZHEN HONOR ELECTRONIC Kimenet: 19 V --- 5,79 A	
Környezeti feltételek	Üzemeltetési feltételek	Hőmérséklet	0 °C és 40 °C között
		Páratartalom	Legfeljebb 80 %
	Tárolási körülmények	Hőmérséklet	-20 °C és 60 °C között
		Páratartalom	Legfeljebb 85 %

Méret	Monitor mérete (szélesség × magasság × mélység)	
	állvánnyal együtt	819,2 x 574,1 x 312,2 (mm)
	Állvány nélkül	819,2 x 361,6 x 104,4 (mm)
Tömeg (csomagolás nélkül)	állvánnyal együtt	7,6 kg
	Állvány nélkül	5,5 kg

Az adatok értesítés nélkül megváltozhatnak.

A működési feltételek és a monitor beállítás függvényében az energiafogyasztás szintje eltérő lehet.

\* A bekapcsolt üzemmódban való áramfogyasztást az LGE standard teszttel végzik (Teljes Fehér mintázat,maximális felbontás).

\*\* A monitor néhány percen belül (maximum 5 perc múlva) Alvás üzemmódba vált.

## Gyári támogatott üzemmód

(Előre beállított üzemmód, HDMI/ DisplayPort PC)

Előre beállított üzemmód	Vízszintes frekvencia (kHz)	Függőleges frekvencia (Hz)	Polaritás (V/F)	Megjegyzések
640 x 480	31,469	59,94	-/-	
800 x 600	37,879	60,317	+/+	
1024 x 768	48,363	60,0	-/-	
1152 x 864	54,347	60,05	+/+	
1280 x 720	45	60	+/+	
1280 x 800	49,702	59,81	-/+	
1280 x 1024	63,981	60,02	+/+	
1280 x 1024	79,976	75,025	+/+	
1600 x 900	60,00	60,00	+/+	
1680 x 1050	65,29	59,954	-/+	
1920 x 1080	67,50	60	+/-	
1920 x 1080	83,894	74,973	+/-	
3440 x 1440	43,83	30,00	+/-	HDMI Compatibility Mode (HDMI-Kompatibilitási mód): On (Be)
3440 x 1440	74,60	50,00	+/-	Csak HDMI esetén
3440 x 1440	89,52	60,00	+/-	Csak DisplayPort esetén
3440 x 1440	128,69	85,00	+/-	HDMI Compatibility Mode (HDMI-Kompatibilitási mód): Off (Ki)
3440 x 1440	148,99	99,99	+/-	Csak DisplayPort esetén

3440 x 1440	217,32	143,92	+/-	Csak DisplayPort esetén
3440 x 1440	241,6	160	+/-	*
2560 x 1440	183	120	+/-	Csak HDMI esetén
2560 x 1440	88,79	60	+/-	Csak HDMI esetén

\* Csak DisplayPort esetén, **Adaptive-Sync**: On (Be), **Overclock (Órajel-változtatás)**: On (Be)

Ha olyan bemeneti időzítést használ, amely a támogatott frekvencián kívül esik, gyenge válaszsebességet vagy képminőséget tapasztalhat.

## HDMI időzítés (Videó)

Gyári támogatási mód (előbeállított mód)	Vízszintes frekvencia (kHz)	Függőleges frekvencia (Hz)	Megjegyzések
480p	31,5	60	
720p	45	60	
1080p	67,5	60	
2160p	135	60	



A termék modell- és sorozatszám a termék hátulján és az egyik oldalán található.  
Jegyezze fel őket alább, arra az esetre, ha bármikor szakszervizre lenne szüksége.

Típus \_\_\_\_\_

Sorozatszám \_\_\_\_\_

A GPL, LGPL, MPL, és egyéb nyitott forrás engedély kód megszerzéséhez, mely a termékhez tartozik, látogasson ide <http://opensource.lge.com>. A kódon kívül minden egyéb kapcsolódó engedély feltétel, jótállás és jogtulajdoni figyelmeztetés letöltéshez rendelkezésre áll. Az LG Electronics kódot ad szintén önnek a CD-ROM-on az ilyen nemű átadás teljesítési díjának megfizetése fejében (mint az eszköz díja, szállítás, kezelés) elektronikus igény útján az alábbi címre [opensource@lge.com](mailto:opensource@lge.com). Ez az ajánlat három (3) évig él a termék megvásárlásának dátumától számítva.